

МОНТАЖНА СХЕМА МС "МАЯМИ" ММ6 - ЪГЛОВ ГАРДЕРОБ

ЗАБЕЛЕЖКА: Гърба се плъзва по каналите и се фиксира със сглобка за фазер от обкова и винт 3,5x16. На дъното се фиксира директно с винт 3,5x16.

| № | НАИМЕНОВАНИЕ | Дължина mm | Ширина mm | Брой |
|----|-----------------|---------------|--------------|------|
| 1 | Страница | 2052 | 550 | 1 |
| 2 | Предна страница | 2052 | 550 | 1 |
| 3 | Гръб | 2052 | 870 | 1 |
| 4 | Бленда | 1934 | 100 | 1 |
| 5 | Таван | 888 | 888 | 1 |
| 6 | Рафт делителна | 851.5 | 851.5 | 4 |
| 7 | Дъно | 851.5 | 851.5 | 1 |
| 8 | Цокъл | 100 | 497 | 1 |
| 9 | Гръб-ХДФ | 490.25 | 867 | 4 |
| 10 | Врата | 1949 | 446 | 1 |

НЕОБХОДИМИ ИНСТРУМЕНТИ:

- ВИНТОВЕРТ: за навиване на винтове
- ОТВЕРТКИ - ПРАВА И КРЪСТАТА: за навиване на болтове и сглобка минификс
- ЧУК: за коване на гвоздеи и набиване на дибли

ДЕТАЙЛ 1

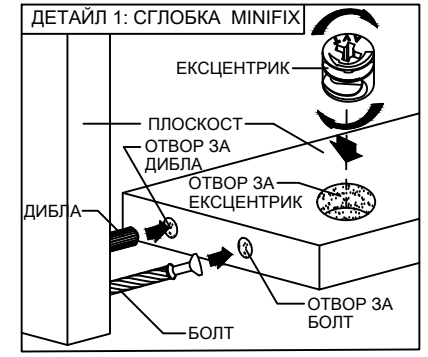
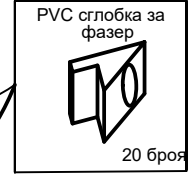
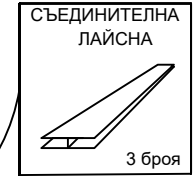
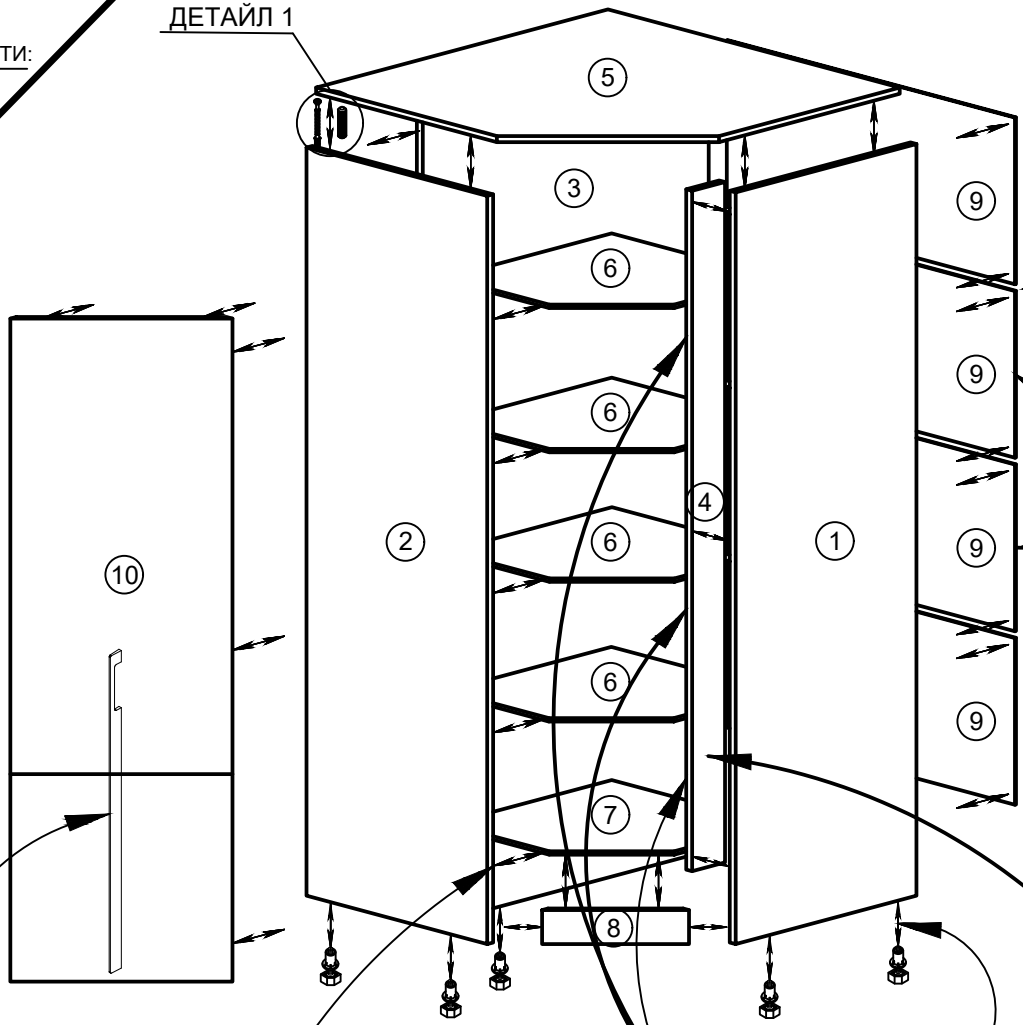

Минификса и диблата се навиват по начина, показан в Детайл 1. По този начин се сглобява целият корпус.

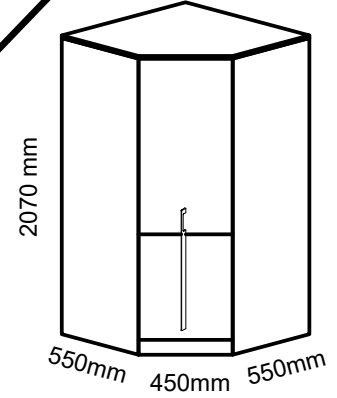
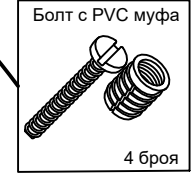

ЗАБЕЛЕЖКА: Препоръчително е първо да се сглоби вратата, състояща се от две части. За тази цел има приложена допълнителна монтажна схема.